

IMPRIMANTE THERMIQUE

SÉRIE BSC10

Manuel Matériel

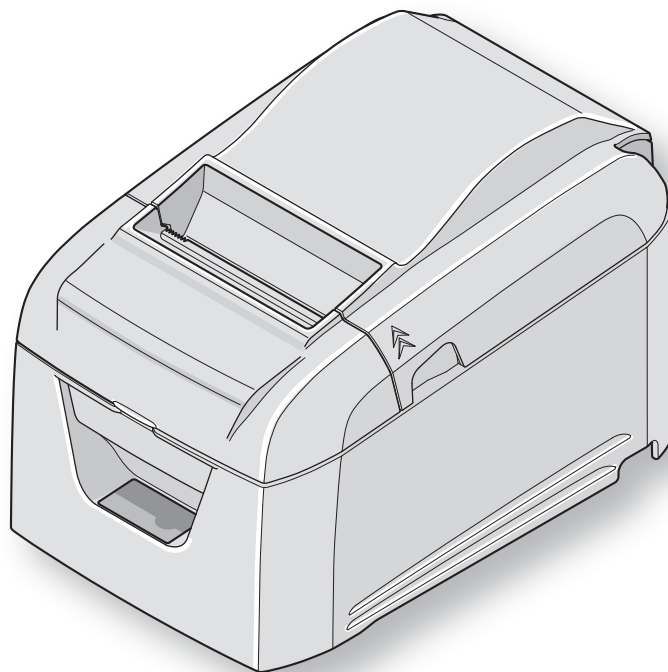

EMI Class A Warning

https://download.starmicronics.com/manual/CE_DoC/ClassA_Warning.pdf

EU Declaration of Conformity

Konformitätserklärung
Déclaration de conformité
Declaración de conformidad
Dichiarazione di conformità
Verklaring van conformiteit
Izjava o skladnosti
Izjava o skladnosti
Prohlášení o shodě
Uyumluluk Beyanı
Megfelelőségi nyilatkozat
Overensstemmelseserklæring
Försäkran om överensstämmelse
Vaatumuksenmukaisuusvakuutus
Konformitetserklæring
Declaração de Conformidade
Δήλωση συμμόρφωσης
Deklaracja zgodności
Vyhlásenie o zhode
Vastavusdeklaratsioon
Atbilstības deklarācija
Atitikties deklaracija
Dikjarazzjoni ta' Konformità
Declarație de conformitate
Декларация за съответствие

https://download.starmicronics.com/manual/CE_DoC/A001_CE_DoC_Newest.pdf

Italia: l'uso pubblico e soggetto ad autorizzazione generale da parte del rispettivo provider di servizi.

Noorwegen: Gebruik van radioapparatuur is niet toegestaan in het geografische gebied binnen een straal van 20 km vanaf het centrum van Ny-Ålesund, Svalbard.

This statement will be applied only for the printers marketed in Europe.

UK Declaration of Conformity

https://download.starmicronics.com/manual/CE_DoC/A001_UK_DoC_Newest.pdf

FCC/IC Statement

https://download.starmicronics.com/manual/FCC/FCC_IC_Statement_Type1.pdf

Mexico Statement

LA OPERACIÓN DE ESTE DISPOSITIVO ESTA SUJETA A LAS SIGUIENTES CONDICIONES:

- a) Es posible que este equipo o dispositivo no cause interferencia perjudicial.
- b) Este equipo o dispositivo debe aceptar cualquier tipo de interferencia, incluyendo la que pueda causar su operación no deseada.

Symbole de mise en garde



Ces symboles sont situés près de la tête d'impression thermique.

Du fait de la chaleur dégagée par la tête d'impression thermique juste après une impression, ne la touchez pas. L'électricité statique peut endommager la tête d'impression thermique. Pour la protéger de l'électricité statique, ne la touchez pas.



Ce symbole est situé près du coupe-papier.

Ne touchez pas la lame du coupe-papier au risque de vous blesser aux doigts.



Ce symbole est situé près du connecteur d'entraînement périphérique.

Ne le branchez pas sur un téléphone.



Ce symbole est situé près des vis permettant de fixer le boîtier ou la plaque de protection qui ne doit être ouvert que par du personnel d'entretien. Les personnes autres que le personnel d'entretien ne doivent pas retirer ces vis. Les zones haute tension dans le boîtier peuvent être dangereuses.

Marque commerciale

BSC10 : Star Micronics Co., Ltd.

Avis

- Tous droits réservés. Il est interdit de reproduire une partie quelconque du présent manuel, sous quelque forme que ce soit, sans l'autorisation expresse de STAR.
- Le contenu du présent manuel peut être modifié sans préavis.
- Tous les efforts requis ont été déployés pour garantir l'exactitude des informations contenues dans le présent manuel au moment de sa mise sous presse. Cependant, en cas d'erreurs, STAR apprécierait grandement d'en être informé.
- Nonobstant ce qui précède, STAR décline toute responsabilité en cas d'erreurs dans le présent manuel.

Table des matières

1. Déballage et installation	1
1-1. Déballage	1
1-2. Remarques concernant l'installation	1
2. Identification des pièces et nomenclature	2
3. Installation.....	4
3-1. Branchement du câble d'interface au PC	4
3-2. Branchement du câble d'interface sur l'imprimante.....	5
3-3. Branchement de l'adaptateur secteur	9
3-4. Mise sous tension de l'imprimante	10
3-5. Branchement d'un périphérique	10
3-6. Chargement d'un rouleau de papier	11
3-7. Modification de la largeur du papier.....	13
3-8. Précautions d'installation	14
4. Affichage LED	16
4-1. Indications d'erreur	16
5. Prévention et suppression des bourrages papier	17
5-1. Prévention des bourrages papier.....	17
5-2. Suppression des bourrages papier.....	17
5-3. Déverrouillage du coupe-papier	18
6. Maintenance	19
6-1. Tête thermique.....	19
6-2. Rouleau en caoutchouc de la platine	19
6-3. Support du papier.....	19
6-4. Capteurs et zone environnante.....	19

1. Déballage et installation

1-1. Déballage

Après avoir déballé l'appareil, vérifiez si tous les accessoires nécessaires se trouvent dans la boîte.

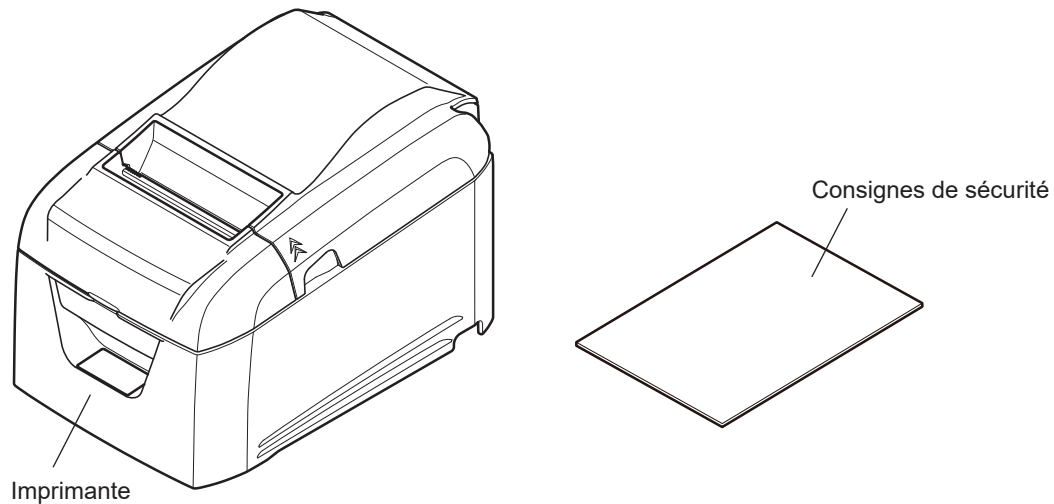

* Les accessoires varient selon le modèle et la région dans laquelle l'imprimante est achetée.

1-2. Remarques concernant l'installation

1. Installez l'imprimante sur une surface ferme et plane, non exposée aux vibrations.
2. La prise de courant à laquelle vous envisager de brancher l'imprimante doit être située à proximité et librement accessible.
3. Assurez-vous que l'imprimante est située suffisamment près de l'ordinateur hôte pour pouvoir les brancher.
4. Assurez-vous que l'imprimante n'est pas exposée aux rayons du soleil.
5. Assurez-vous que l'imprimante n'est pas située à proximité de radiateurs et d'autres sources de chaleur extrême.
6. Assurez-vous que la zone environnante est propre et exempte d'impuretés et de poussière.
7. Assurez-vous que l'imprimante est branchée sur une prise de courant fiable. Elle ne doit pas être sur le même circuit électrique que des copieurs, des réfrigérateurs ou d'autres appareils générant des pointes de tension.
8. Assurez-vous que la pièce dans laquelle vous utilisez l'imprimante n'est pas trop humide.
9. Utilisez l'imprimante dans les limites indiquées dans les conditions environnementales requises. Même lorsque la température et l'humidité ambiantes sont conformes aux spécifications, évitez tout changement radical des conditions environnementales. La plage de températures de fonctionnement appropriée est la suivante :
Température de fonctionnement : 5-45 °C
10. Lors de la mise au rebut de l'imprimante, respectez les réglementations locales.

2. Identification des pièces et nomenclature

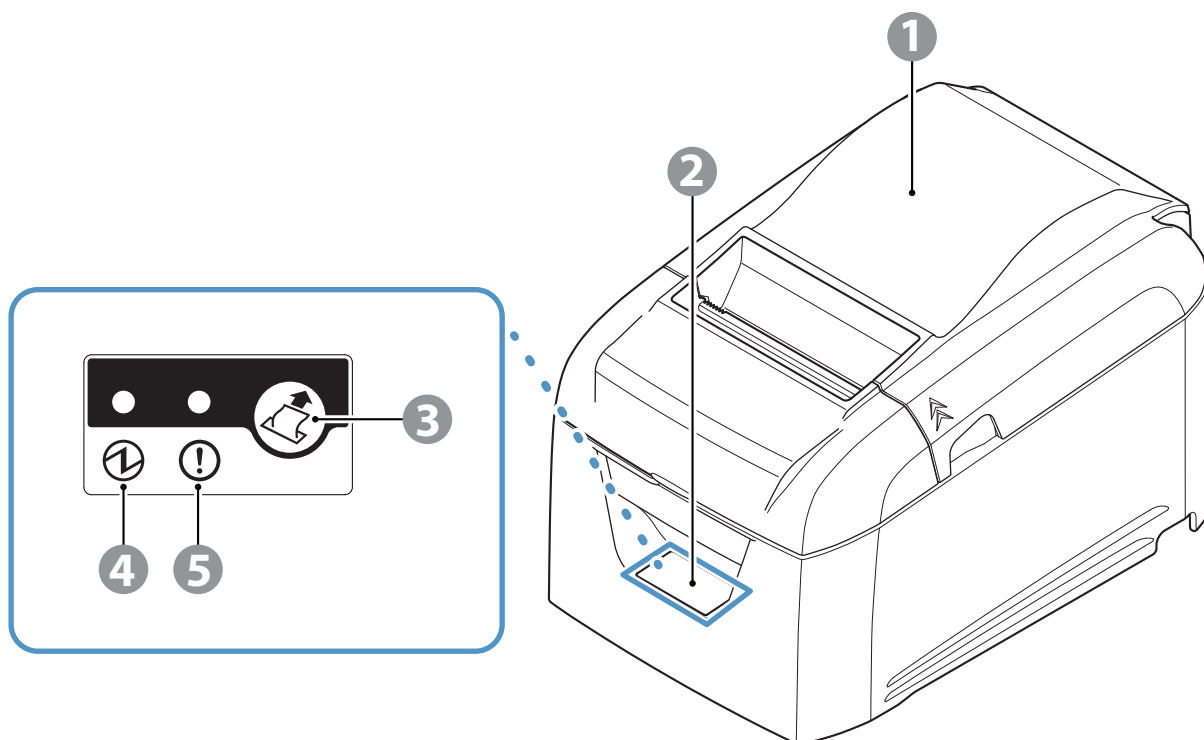

- ① **Capot arrière** Ouvrez-le pour remplacer le papier.
Ne l'ouvrez pas en cours d'impression.
- ② **Panneau de commande** Est équipé de témoins indiquant l'état de l'imprimante et d'un bouton permettant de mettre en marche l'imprimante.
- ③ **Bouton FEED** Lorsque l'imprimante est en ligne, appuyez sur ce bouton pour faire avancer le papier.
- ④ **Témoin POWER (vert)** S'allume lorsque l'imprimante est en ligne.
Ce témoin indique également les erreurs avec d'autres témoins.
- ⑤ **Témoin ERROR (rouge)** S'allume lorsque le capot est ouvert.
Ce témoin indique également les erreurs avec d'autres témoins.

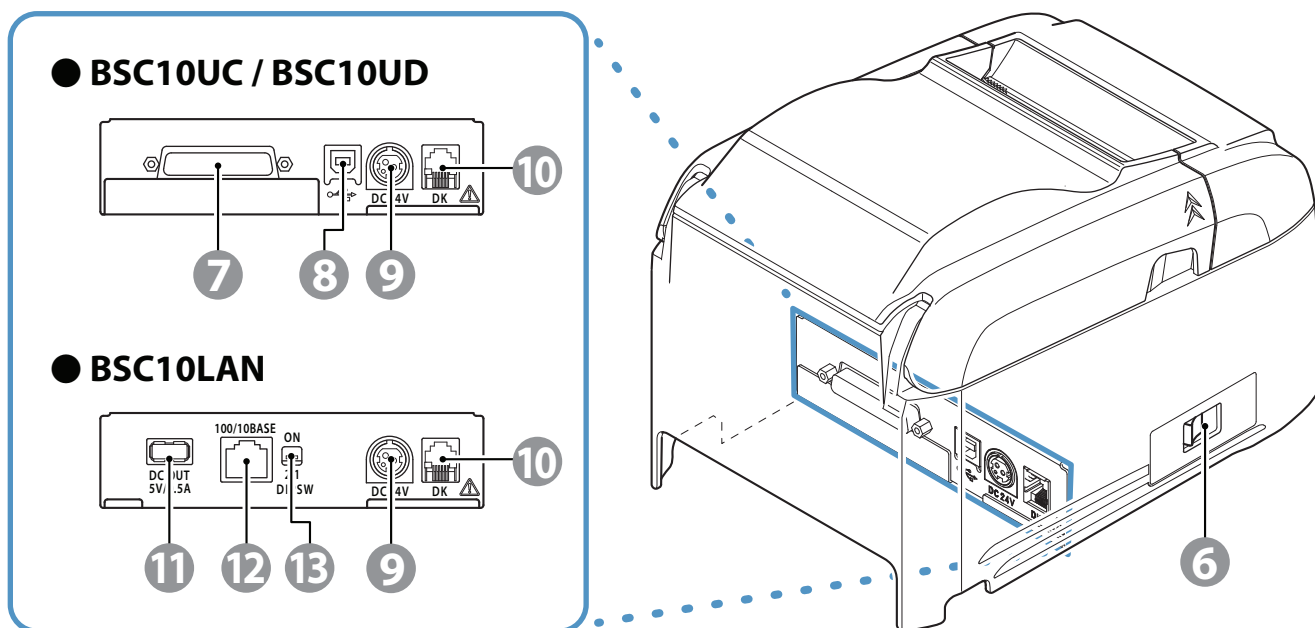

- | | | |
|---|---|---|
| ⑥ | Commutateur d'alimentation | Permet de mettre l'imprimante sous et hors tension. |
| ⑦ | Connecteur d'interface | Se branche sur un PC hôte via un câble USB. |
| ⑧ | Port USB | Connects to a host PC through a USB cable. |
| ⑨ | Prise d'alimentation | Se branche sur un adaptateur secteur optionnel. |
| ⑩ | Connecteur d'entraînement périphérique | Se branche sur des périphériques tels que des tiroirs-caisses. Ne le branchez pas sur une ligne téléphonique. |
| ⑪ | Connecteur USB (hôte) | 5,0 V 0,5 A en sortie.
La fonction de communication USB n'est pas installée. |
| ⑫ | Connecteur Ethernet | Connectez divers ordinateurs hôtes par un câble Ethernet. |
| ⑬ | Micro interrupteurs DIP | Définit la fonction Ethernet. |

3. Installation

3-1. Branchement du câble d'interface au PC

3-1-1. Câble USB

Branchez le câble USB sur un port USB de votre PC.

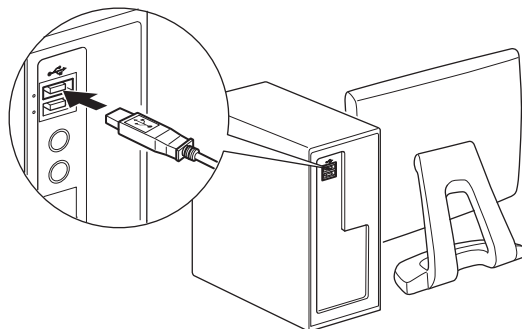

3-1-2. Câble parallèle

Branchez le câble parallèle sur un port parallèle de votre PC.

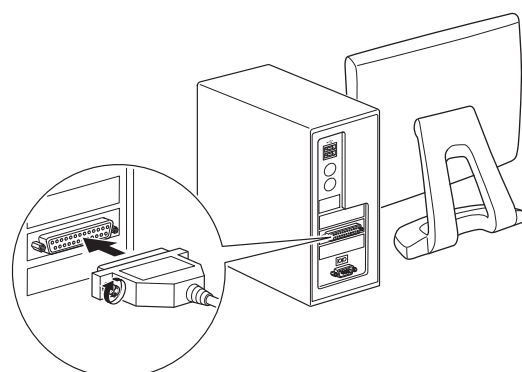

3-1-3. Câble RS-232C

Branchez le câble RS-232C sur un port RS-232C de votre PC.

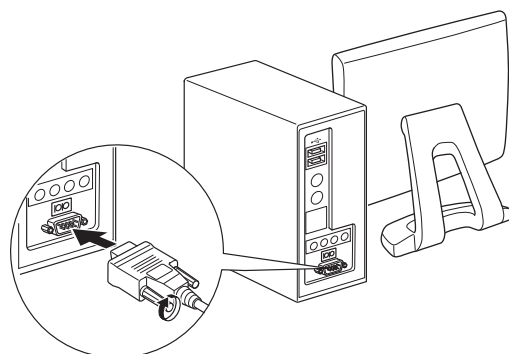

3-1-4. Câble d'interface Ethernet

- 1) Connectez le câble d'interface Ethernet à un port Ethernet de votre PC.
- 2) Connectez le port Ethernet de l'ordinateur au port Ethernet d'un routeur ou d'un hub et ainsi de suite, avec un câble Ethernet.

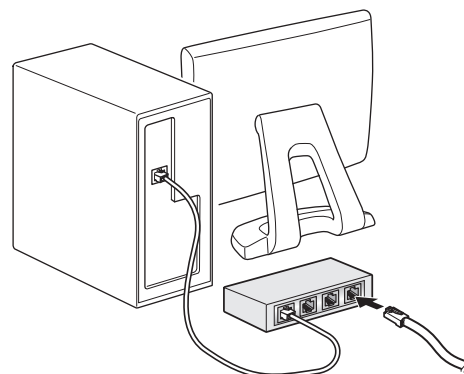

3-2. Branchement du câble d'interface sur l'imprimante

Les câbles d'imprimante ne sont pas fournis.

Procurez-vous un câble approprié, conforme aux caractéristiques de l'imprimante.

Le câble d'interface utilisé dépendant du système auquel vous branchez l'imprimante, contactez le revendeur auprès duquel vous avez acheté le produit si vous avez des doutes quant au câble que vous devez utiliser.

Avant de brancher ou de débrancher un câble d'interface, assurez-vous de débrancher le cordon d'alimentation de l'adaptateur secteur de sa prise

3-2-1. Câble USB

Pour brancher un câble USB, procédez comme suit.

- 1) Assurez-vous que le cordon d'alimentation de l'adaptateur secteur est branché sur une prise de courant.
- 2) Branchez le câble USB au port USB.

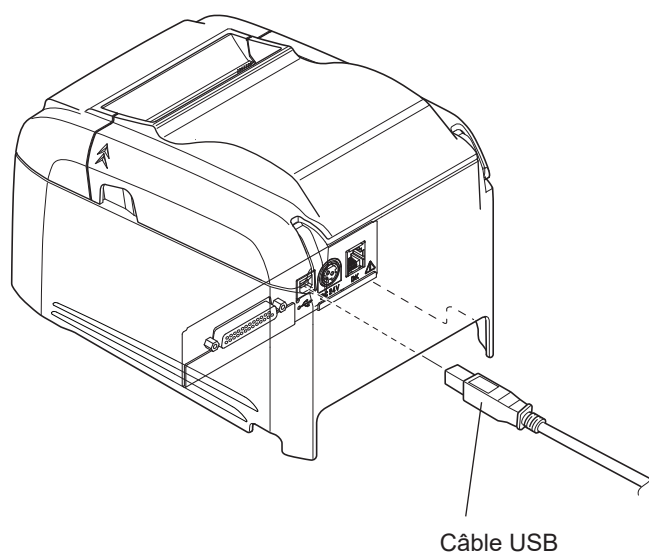

- 3) Comme représenté dans l'illustration, faites passer le câble dans les crochets pour le maintenir en place.

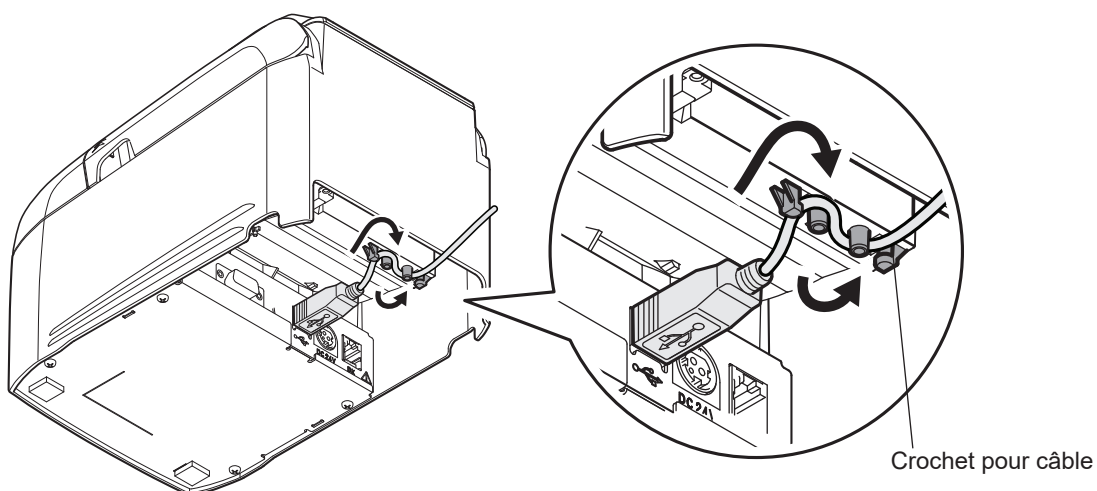

3-2-2. Câble parallèle

Pour brancher un câble parallèle, procédez comme suit.

- 1) Assurez-vous que le cordon d'alimentation de l'adaptateur secteur est branché sur une prise de courant.
- 2) Branchez le câble parallèle au connecteur de la carte d'interface parallèle et fixez les fermoirs du connecteur.

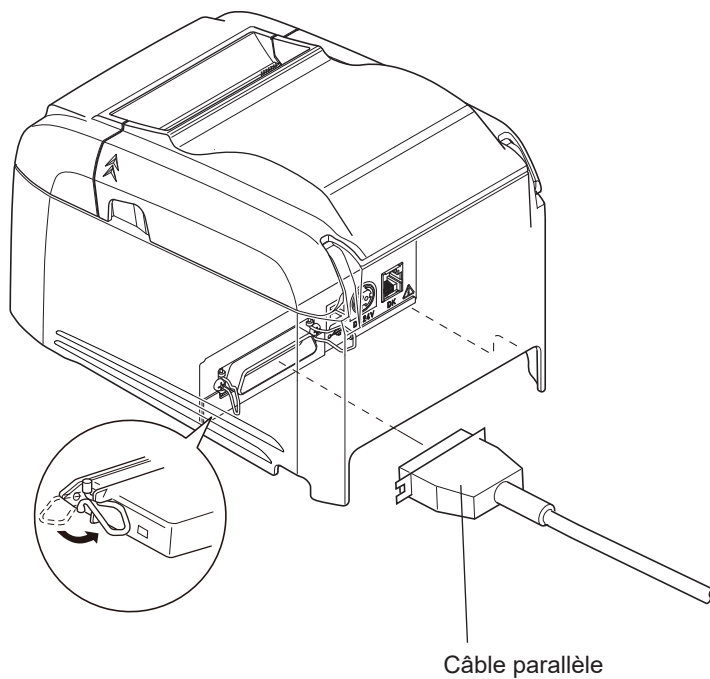

3-2-3. Câble RS-232C

Pour brancher un câble RS-232C, procédez comme suit.

- 1) Assurez-vous que le cordon d'alimentation de l'adaptateur secteur est branché sur une prise de courant.
- 2) Branchez le câble RS-232C au connecteur de la carte d'interface RS-232C et serrez les vis gauche et droite.

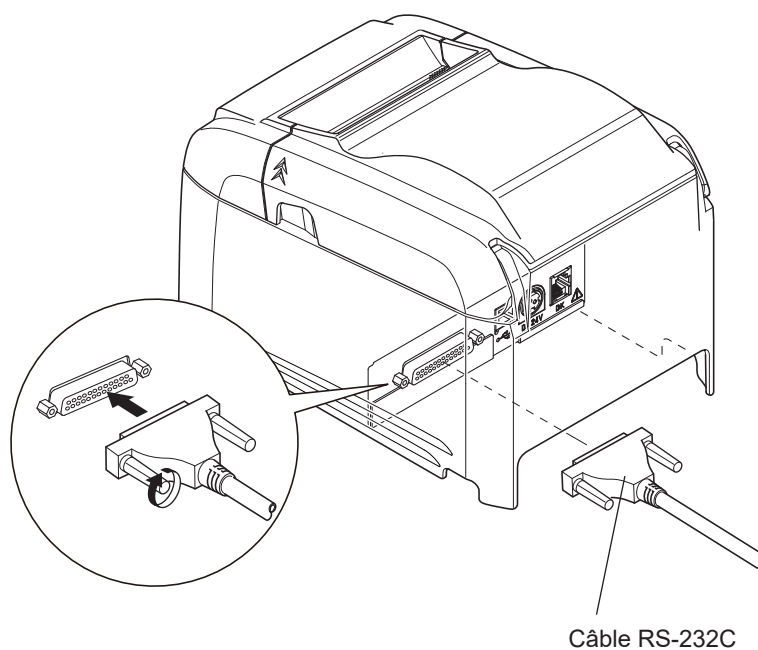

3-2-4. Câble Ethernet

Pour brancher un câble Ethernet, procédez comme suit.

- 1) Veillez à ce que l'imprimante soit hors tension.
- 2) Connectez le câble d'interface à la borne figurant sur le panneau arrière de l'imprimante.

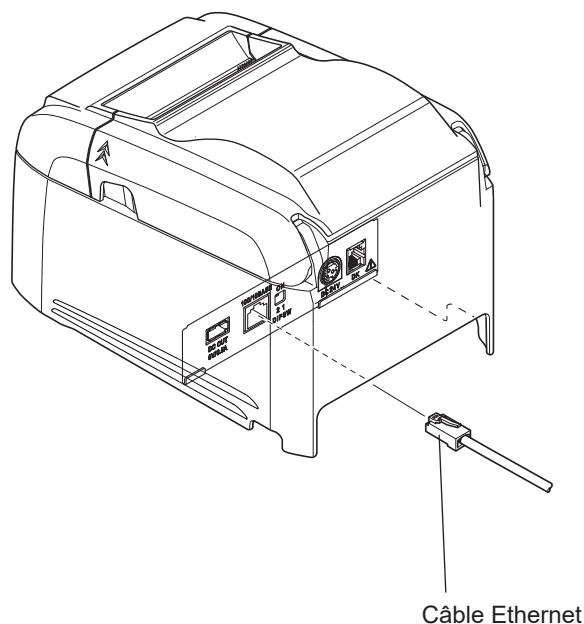

■ Fonction de détection de déconnexion de lien

Le modèle à interface Ethernet est équipé d'une fonction de détection de déconnexion de lien.

Si vous allumez l'imprimante alors que le câble Ethernet n'est pas branché, les témoins POWER et ERROR s'allument et s'éteignent simultanément à intervalles de 4 secondes pour indiquer que l'imprimante est débranchée. Veillez à brancher le câble Ethernet à l'imprimante depuis un PC ou un concentrateur, puis allumez l'imprimante.

Si l'adresse IP n'est pas correctement reconnue, les voyants POWER et ERROR continuent à clignoter simultanément toutes les 0,25 seconde pour indiquer que la liaison est rompue. Après avoir défini l'adresse IP correcte, redémarrez l'imprimante.

■ À propos des micro interrupteurs DIP

Utilisez les micro interrupteurs DIP pour configurer les fonctions Ethernet suivantes.

Micro inter-rupteurs DIP	Fonction	ON	OFF
1-1	Définir le délai d'attente pour l'acquisition d'une adresse DHCP	20 secondes	Pas de délai d'attente
1-2	Réinitialiser les paramètres réseau (*1)	Ne pas réinitialiser	Réinitialiser

Par défaut, tous les interrupteurs sont en position ON.

*1 Suivez les étapes ci-dessous pour réinitialiser les paramètres réseau à l'aide des micro interrupteurs DIP.

- 1) Assurez-vous que le commutateur d'alimentation est en position OFF et que le micro interrupteur DIP 1-2 est en position OFF.
- 2) Placez le commutateur d'alimentation en position ON et patientez pendant 15 secondes.
- 3) Placez le commutateur d'alimentation en position OFF, puis placez le micro interrupteur DIP 1-2 en position ON.

* Il est impossible d'imprimer lorsque le micro interrupteur DIP 1-2 est en position OFF.

Après avoir réinitialisé les paramètres réseau, remplacez le micro interrupteur 1-2 en position ON.

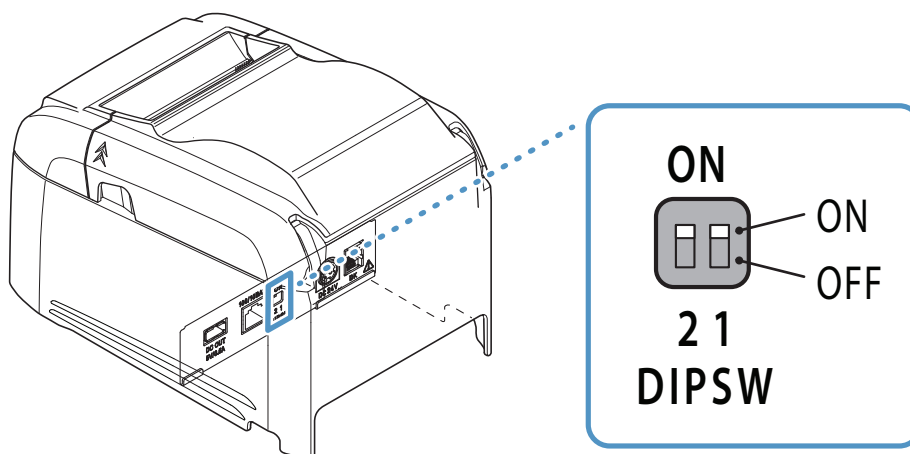

3-3. Branchement de l'adaptateur secteur

Remarque : avant de brancher ou de débrancher l'adaptateur secteur, assurez-vous que l'imprimante et tous les périphériques qui y sont connectés sont hors tension.
Débranchez le cordon d'alimentation de la prise de courant.

1) Branchez l'adaptateur secteur au cordon d'alimentation.

Remarque : nous vous recommandons d'utiliser l'adaptateur secteur standard AC et le cordon d'alimentation.

Si vous utilisez votre propre alimentation sans l'adaptateur secteur optionnel (série PS60A-24), notez les points suivants.

- Utilisez une alimentation de 24 Vcc \pm 10 % et 2,1 A ou plus.
(Sélectionnez une alimentation dont la capacité électrique est adaptée au taux d'impression réel.)
- Utilisez une alimentation compatible SELV.
- Tenez compte du niveau de bruit de l'environnement dans lequel l'imprimante est installée et prenez les mesures qui s'imposent pour protéger l'imprimante de l'électricité statique, des parasites sur la ligne secteur, etc.

2) Branchez l'adaptateur secteur au connecteur de l'imprimante.

3) Insérez la fiche du câble d'alimentation dans une prise secteur.

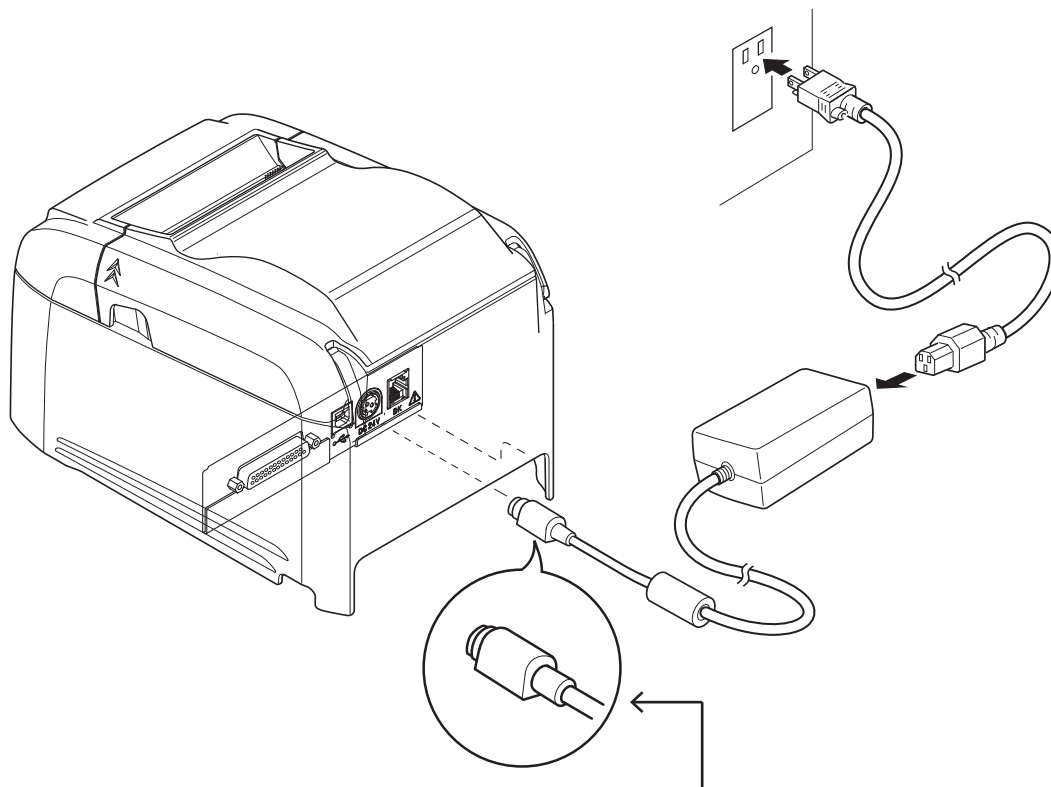

! ATTENTION

*Lorsque vous débranchez le câble, saisissez la prise du câble pour tirer dessus. Vous pourrez débrancher plus facilement la prise après avoir libéré le verrou.
Ne tirez pas violemment sur le câble car vous risqueriez d'endommager la prise.*

3-4. Mise sous tension de l'imprimante

Branchez le cordon d'alimentation conformément à la procédure fournie en section 3-3, « Branchement de l'adaptateur secteur ».

Activez le commutateur d'alimentation situé côté gauche de l'imprimante.

Le témoin POWER situé sur le panneau de commande s'allume.

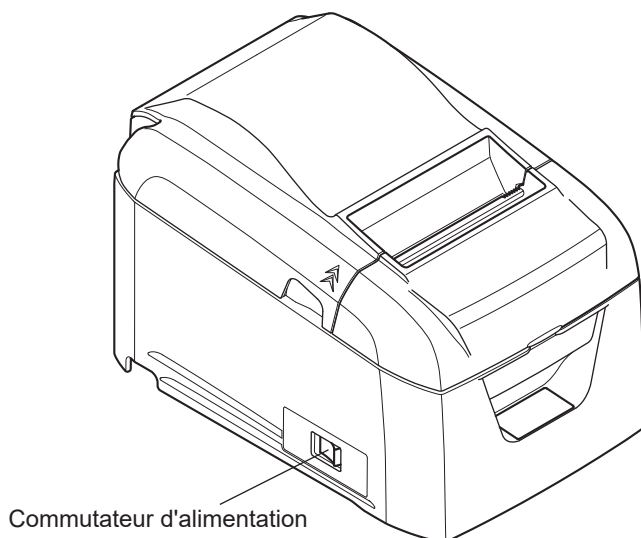

3-5. Branchement d'un périphérique

Vous pouvez brancher un périphérique sur l'imprimante au moyen d'une fiche modulaire.

Procédez comme suit.

- 1) Assurez-vous que le cordon d'alimentation de l'adaptateur secteur est branché sur une prise de courant.
- 2) Branchez la fiche jack modulaire au connecteur d'entraînement périphérique au dos de l'imprimante. Branchez l'autre extrémité du câble au connecteur jack modulaire du périphérique.

⚠ ATTENTION : Ne branchez pas de ligne de téléphone au connecteur d'entraînement périphérique au risque de provoquer un dysfonctionnement de l'imprimante. De plus, pour des raisons de sécurité, ne branchez pas de fil susceptible de renfermer une tension excessive au connecteur d'entraînement périphérique.

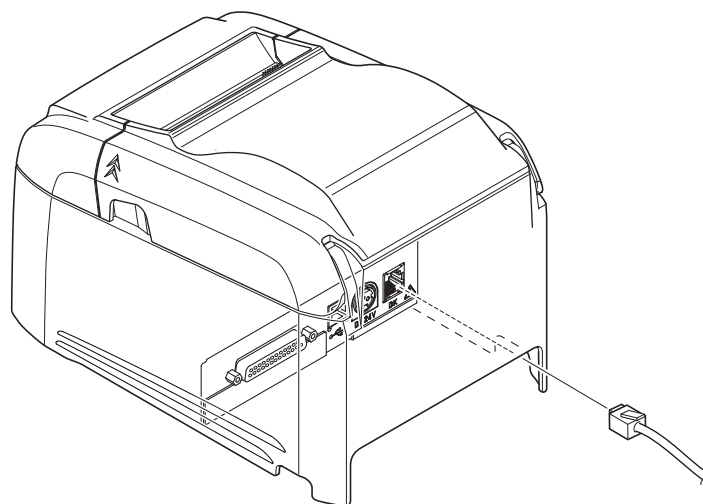

3-6. Chargement d'un rouleau de papier

Utilisez un rouleau de papier conforme aux caractéristiques de l'imprimante. (Consultez la section 3-6-1, « Caractéristiques des rouleaux de papier compatibles ».)

- 1) Insérez vos doigts dans les rainures de chaque côté de l'imprimante et ouvrez le capot arrière.

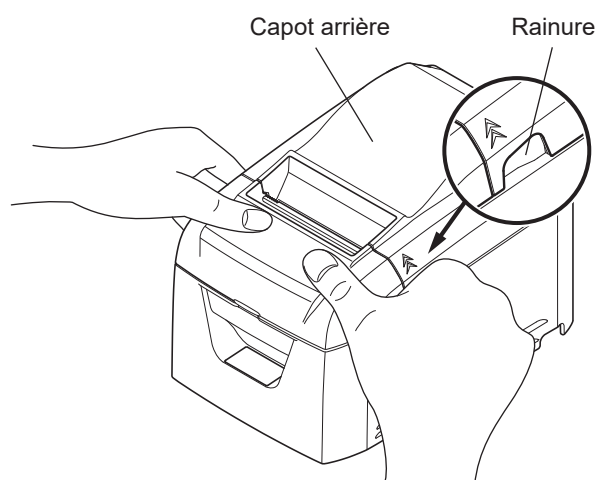

- 2) Chargez le rouleau de papier dans l'imprimante dans le sens indiqué dans l'illustration et tirez le bord avant du papier vers vous.

Remarque 1 : tirez le papier verticalement.

- 2 : Faites attention de ne pas tirer sur le papier s'il n'est pas droit au risque de provoquer un bouchage papier ou de mettre le papier de travers.

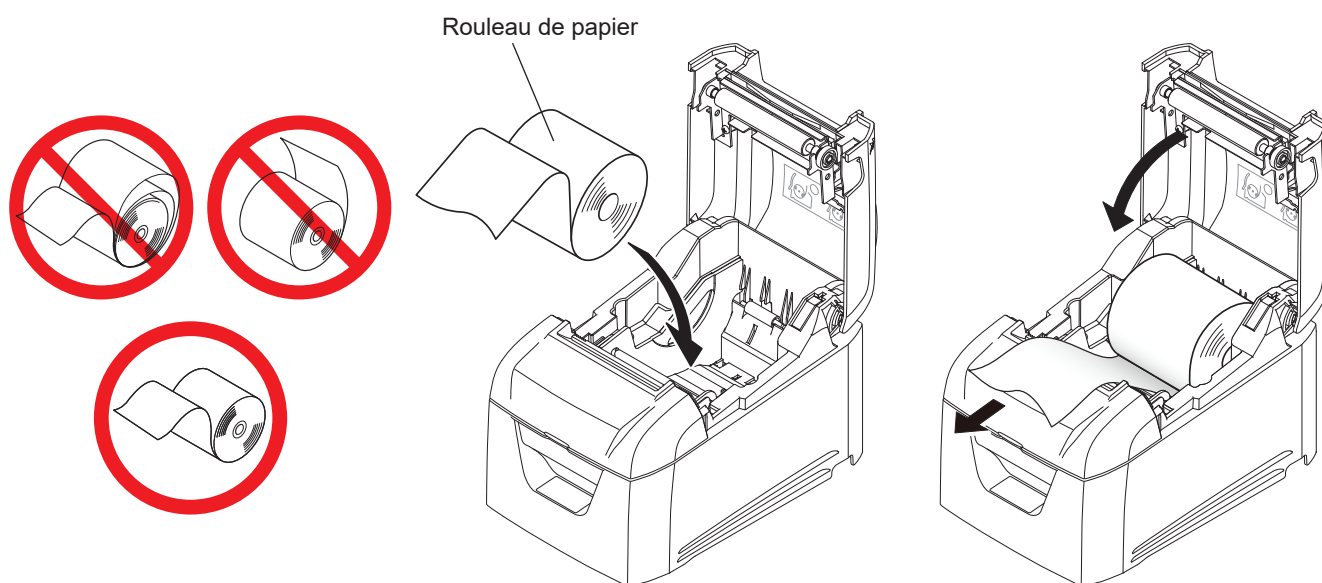

- 3) Appuyez de chaque côté du capot arrière pour le fermer.

Remarque 1 : lorsque vous fermez le capot arrière, assurez-vous de ne pas appuyer d'un seul côté.

- 2 : Faites attention de ne pas vous coincer les doigts dans le capot arrière de l'imprimante lorsque vous l'ouvrez et que vous le fermez.
- 3 : Une fois le capot arrière fermé, l'imprimante s'initialise (alimentation et découpe du papier).
N'ouvrez pas le capot arrière tant que les opérations initiales ne sont pas terminées.

3-6-1. Caractéristiques des rouleaux de papier compatibles

Épaisseur du papier	65 - 85 μ m
Largeur du papier	79,5 \pm 0,5 mm 57,5 \pm 0,5 mm Remarque : ne modifiez jamais la largeur du papier lorsque l'imprimante est en cours d'utilisation.
Dimensions externe : • Diamètre du rouleau • Largeur du rouleau de papier enroulé	102 mm max. 80 $^{+0,5}_{-1}$ mm / 58 $^{+0,5}_{-1}$ mm
Diamètres intérieur et extérieur du mandrin	Diamètre interne 12 \pm 1 mm, diamètre externe 18 \pm 1 mm
Surface imprimée	Bord extérieur du rouleau * Vous ne pouvez pas utiliser de rouleaux de papier avec bande d'armature.

Remarque 1 : ne collez pas le rouleau de papier au mandrin de l'axe.

2 : ne pliez pas l'extrémité arrière du papier.

3 : pour plus de détails sur le papier thermique recommandé, consultez la page Web suivante.

<https://www.star-m.jp/prjump/000166.html>

3-7. Modification de la largeur du papier

Déplacez le guide papier de sorte qu'il corresponde à la largeur du rouleau de papier. En cas de modification de la largeur d'impression effective (largeur du rouleau de papier), changez le réglage du commutateur de mémoire de l'utilitaire d'impression. Pour plus de détails, consultez l'aide de l'utilitaire d'impression.

* La procédure suivante vous explique comment modifier la largeur du papier de 80 à 58 mm.

1) Retirez le guide papier.

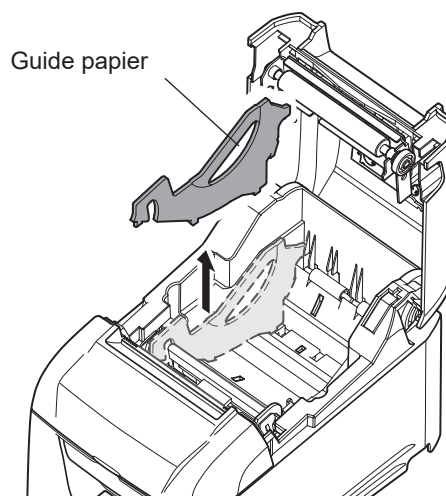

2) Comme représenté dans l'illustration, insérez le guide papier dans la rainure.

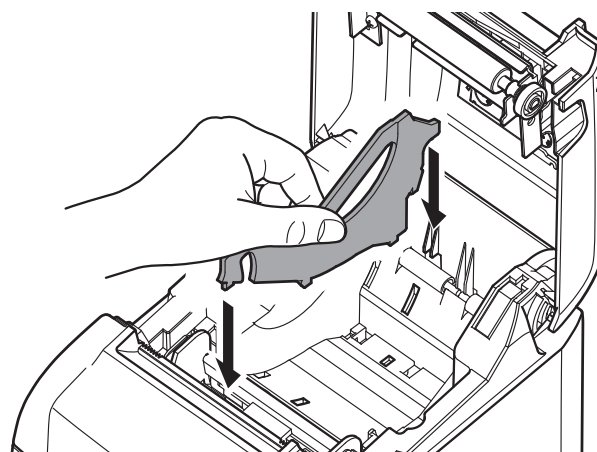

3) Fixez le guide papier en poussant la section indiquée par la lettre « A » dans l'illustration.

Largeur du papier: 58mm

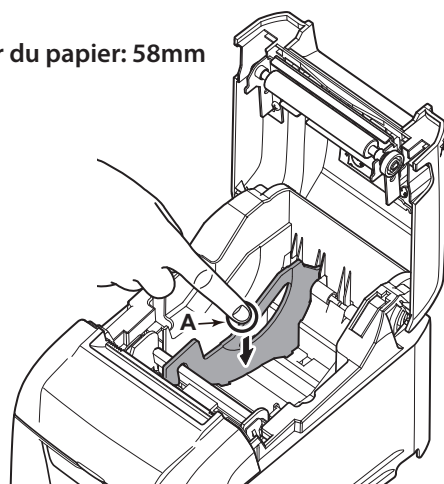

Largeur du papier: 80mm

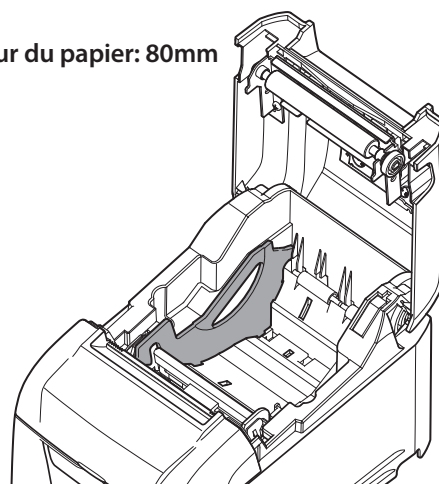

Remarque1: Ne modifiez pas la largeur du papier lorsque l'imprimante est en cours d'utilisation.

L'usure de la tête thermique, du rouleau en caoutchouc et du coupe-papier varie en fonction de la largeur du papier, ce qui peut poser des problèmes d'impression et de découpe.

2: Ne retirez pas le guide du rouleau de papier de l'imprimante en utilisant du papier d'une largeur de 80mm.

3-8. Précautions d'installation

Symbole de mise en garde



Ces symboles sont situés près de la tête d'impression thermique.

Du fait de la chaleur dégagée par la tête d'impression thermique juste après une impression, ne la touchez pas. L'électricité statique peut endommager la tête d'impression thermique. Pour la protéger de l'électricité statique, ne la touchez pas.



Ce symbole est situé près du coupe-papier.

Ne touchez pas la lame du coupe-papier au risque de vous blesser aux doigts.



Ce symbole est situé près du connecteur d'entraînement périphérique.

Ne le branchez pas sur un téléphone.



Ce symbole est situé près des vis permettant de fixer le boîtier ou la plaque de protection qui ne doit être ouvert que par du personnel d'entretien. Les personnes autres que le personnel d'entretien ne doivent pas retirer ces vis. Les zones haute tension dans le boîtier peuvent être dangereuses.

AVERTISSEMENT

- ✓ Si vous remarquez que ce produit dégage de la fumée ou une odeur suspecte, éteignez-le immédiatement et débranchez le cordon d'alimentation de la prise secteur. Pour toute réparation, contactez le revendeur auprès duquel vous avez acheté le produit.
- ✓ Ne tentez jamais de réparer l'appareil vous-même. Cela peut être dangereux.
- ✓ Ne démontez ou ne modifiez jamais l'appareil au risque de vous blesser, de déclencher un incendie ou de vous électrocuter.
- ✓ Sur les modèles avec coupe-papier ou de barres de découpe, ne touchez pas la lame du coupe-papier ou la barre de découpe.
 - Un coupe-papier ou une barre de découpe se trouve dans la fente de sortie de papier. Ne mettez jamais votre main dans cette fente, que l'imprimante fonctionne ou non.
 - Vous devez ouvrir le capot de l'imprimante pour remplacer le papier. Cependant, la lame du coupe-papier ou la barre de découpe étant placée dans le capot, faites attention de ne pas approcher votre visage ou vos mains trop près de la lame ou de la barre de découpe lorsque le capot est ouvert.
- ✓ Pendant et juste après l'impression, la zone autour de la tête d'impression est très chaude. Ne la touchez pas car vous pourriez vous brûler.
- ✓ Assurez-vous d'éteindre l'imprimante avant d'assurer l'entretien du coupe-papier. Dans le cas contraire, cela peut être dangereux.

ATTENTION

- ✓ Nous vous recommandons de débrancher l'imprimante du secteur lorsque vous ne comptez pas l'utiliser pendant une période prolongée.
Par ailleurs, veillez lors de l'installation à ce que la prise secteur alimentant l'imprimante soit proche et d'accès facile.
- ✓ Si un cordon d'alimentation secteur est fourni avec le produit, il a été spécifiquement conçu pour ce dernier.
- ✓ Assurez-vous que l'imprimante et le PC sont éteints et débranchés de leur prise secteur avant d'effectuer tout branchement.
- ✓ Ne branchez pas de ligne de téléphone au connecteur d'entraînement périphérique, qui est utilisé pour des périphériques tels que des tiroirs-caisses. au risque de provoquer un dysfonctionnement de l'imprimante. De plus, pour des raisons de sécurité, ne branchez pas de fil susceptible de renfermer une tension excessive au connecteur d'entraînement périphérique.

- ✓ N'ouvrez pas les capots de l'imprimante en cours d'impression ou de découpe.
- ✓ Ne tirez pas sur le papier lorsque le capot de l'imprimante est fermé.
- ✓ Si du liquide pénètre dans l'imprimante ou qu'un objet (tel que des pièces de monnaie et du papier) y est inséré, éteignez l'imprimante, débranchez le cordon d'alimentation de la prise secteur et contactez le revendeur auprès duquel vous avez acheté le produit.
Si vous continuez d'utiliser l'imprimante, vous risquez de provoquer un court-circuit et donc de vous électrocuter ou de déclencher un incendie.
- ✓ L'élément chauffant et le circuit imprimé de la tête d'impression thermique peuvent être facilement endommagés. Ne les touchez pas avec des objets métalliques, du papier de verre, etc.
- ✓ Ne touchez pas l'élément chauffant de la tête d'impression thermique. Vous risquez de l'encrasser et donc de réduire la qualité d'impression.
- ✓ L'électricité statique peut endommager le circuit imprimé et d'autres composants de la tête d'impression thermique. Évitez tout contact direct.
- ✓ N'utilisez pas l'imprimante si de l'humidité (provenant de la condensation ou d'un autre facteur) est présente sur la surface avant de la tête.
- ✓ La qualité d'impression et la durée de vie utile de la tête d'impression thermique ne peuvent pas être garanties si du papier autre que celui recommandé est utilisé.
Le papier thermique contenant du Na⁺, K⁺ ou Cl⁻ peut plus particulièrement réduire la durée de vie utile de la tête d'impression thermique.
Nous vous recommandons d'utiliser du papier présentant les densités ioniques maximales suivantes : 500 ppm de Na⁺, 150 ppm de K⁺ et 300 ppm of Cl⁻.
Pour plus de détails sur le papier thermique recommandé, consultez la page Web suivante.
<https://www.star-m.jp/prjump/000166.html>

4. Affichage LED

4-1. Indications d'erreur

(1) Erreurs récupérables

Vérifiez les conditions de reprise. L'imprimante peut être restaurée tout en maintenant son état actuel.

Description de l'erreur	Témoin POWER	Témoin ERROR	Condition de reprise
Détection de température élevée de la tête thermique	Clignote toutes les 1 s	Éteint	Reprise automatique de l'imprimante une fois la tête thermique refroidit.
Capot ouvert	Allumé	Allumé	Reprise de l'imprimante après avoir fermé le capot.
Papier épuisé	Allumé	Clignote toutes les 1 s	Reprise de l'imprimante après avoir installé un nouveau rouleau de papier et fermé le capot.
Détection de déconnexion de lien*1 (déconnexion de lien physique)	Clignote à 4 seconde d'intervalle	Clignote à 4 seconde d'intervalle	Connectez un câble Ethernet. Pour plus de détails, reportez-vous à la section 3-2-4, « Branchement d'un câble Ethernet »
Détection de déconnexion de lien*1 (adresse IP perdue)	Clignote à 0.25 seconde d'intervalle	Clignote à 0.25 seconde d'intervalle	Définissez l'adresse IP correcte et redémarrez l'imprimante.

*1 Sur le BSC10LAN uniquement

(2) Erreurs non récupérables

Éteignez l'imprimante, vérifiez les conditions de reprise puis rallumer l'imprimante.

Si la même erreur se produit une fois l'imprimante rallumée, elle doit être réparée.

Description de l'erreur	Témoin POWER	Témoin ERROR	Cause	Condition de reprise
Erreur au niveau du coupe-papier	Éteint	Clignote toutes les 0,25 s	Erreur en cours de découpe	Une fois l'imprimante redémarrée, l'imprimante reprend dès que le coupe-papier mobile est en position initiale (remarques 3 et 4).
Erreur au niveau de la mémoire flash	Éteint	Clignote toutes les 1 s	Erreur d'accès à la mémoire flash	-
Erreur RAM	Éteint	Clignote toutes les 2 s	Erreur d'accès RAM	-
Erreur au niveau du thermistor de la tête	Éteint	Clignote toutes les 3 s	Détection d'une erreur au niveau du thermistor de la tête	-
Erreur de tension d'alimentation	Éteint	Clignote toutes les 4 s	Détection d'une erreur au niveau de tension d'alimentation	Vérifiez l'état de l'alimentation et redémarrez l'imprimante.

Remarque 1 : si une erreur irrécupérable se produit, éteignez immédiatement l'imprimante.

2 : une erreur de tension d'alimentation peut se produire en cas de dysfonctionnement de l'alimentation.

3 : si le papier est coincé, éteignez l'imprimante, dégagez le bouchage papier puis rallumez l'imprimante.

Pour plus de détails, consultez la section 5-2, « Suppression des bouchages papier ».

4 : si le coupe-papier mobile ne peut pas retourner en position initiale ou que l'imprimante ne peut pas s'initialiser, déverrouillez le coupe-papier manuellement. Pour plus de détails, consultez la section 5-3, « Déverrouillage du coupe-papier ».

Si d'autres erreurs irrécupérables se produisent, contactez le revendeur auprès duquel vous avez acheté le produit pour le faire réparer.

5. Prévention et suppression des bourrages papier

5-1. Prévention des bourrages papier

Lorsque vous installez le rouleau de papier dans l'imprimante, ne tirez pas sur le papier s'il n'est pas droit.

Ne touchez pas le rouleau de papier lorsque l'imprimante est en cours d'impression, que le papier avance ou avant la fin d'une opération de découpe.

Si vous tenez le papier ou que vous tirez dessus lorsqu'il avance, vous risquez de provoquer un bourrage papier, le papier risque de ne pas être correctement découpé ou les sauts de ligne risquent de pas s'effectuer correctement.

Remarque : ne retirez pas le papier en cours de découpe au risque de provoquer un bourrage papier.

5-2. Suppression des bourrages papier

En cas de bourrage papier, retirez le papier en procédant comme suit.

1) Mettez l'imprimante hors tension.

2) Ouvrez le capot arrière

Remarque 1 : Si vous ne pouvez pas ouvrir le capot arrière, consultez la section 5-3, « Déverrouillage du coupe-papier ».

3) Retirez le papier bloqué.

Remarque 1 : du fait de la chaleur dégagée par la tête thermique juste après une impression, ne la touchez pas.

2 : ne tirez pas sur le papier lorsque le capot arrière est fermé. Vous risqueriez d'endommager ou de déformer des pièces de l'imprimante, notamment la tête thermique et le rouleau en caoutchouc.

4) Chargez le rouleau de papier verticalement et fermez délicatement le capot arrière.

Remarque 1 : chargez le rouleau de papier verticalement.

Si vous refermez le capot arrière alors que le rouleau de papier est de travers, un bourrage papier peut se produire.

2 : appuyez de chaque côté du capot arrière pour le fermer correctement.

Si vous appuyez au centre du capot, seul un côté du capot risque de se fermer.

Si le capot arrière n'est pas complètement fermé, l'imprimante ne pourra peut-être pas imprimer.

5) Mettez l'imprimante sous tension.

Assurez-vous que le témoin ERROR n'est pas allumé.

Remarque : lorsque le témoin ERROR est allumé, l'imprimante n'accepte aucune commande. Assurez-vous de fermer complètement le capot arrière.

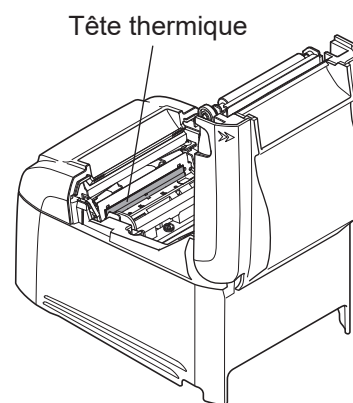

ATTENTION

- ✓ Pour éviter les bourrages papier et autres problèmes, faites avancer le papier sur au moins 1 mm (lignes de 8 points) avant de lancer l'impression.
- ✓ Si vous voulez utiliser le coupe-papier, nous vous recommandons une marge d'au moins 5 mm de l'extrémité de la surface imprimée à la position de découpe pour éviter les bourrages papier et autres problèmes.

5-3. Déverrouillage du coupe-papier

Si le coupe-papier automatique se verrouille, redémarrez l'imprimante en l'éteignant puis en la rallumant. Normalement, le coupe-papier se déverrouille lorsque vous redémarrez l'imprimante.

Dans le cas contraire, procédez comme suit.

Remarque : assurez-vous d'éteindre l'imprimante avant d'assurer l'entretien du coupe-papier.

1) Mettez l'imprimante hors tension.

2) Retirez le capot avant.

3) Retirez le papier bloqué.

Remarque : lors du retrait du papier bloqué, faites attention de ne pas endommager l'imprimante. Faites particulièrement attention de ne pas toucher la tête thermique car elle peut facilement s'endommager.

4) Tournez la molette à l'avant du coupe-papier dans le sens indiqué par la flèche rouge située côté droit jusqu'à ce que vous puissiez ouvrir le capot arrière.

Remarque : si vous ne pouvez pas tourner la molette dans le sens indiqué par la flèche rouge, tournez-la dans le sens opposé jusqu'à ce que vous puissiez ouvrir le capot arrière.

5) Ouvrez le capot arrière, retirez le papier bloqué et réinitialisez le papier.

6) Réinstallez le capot avant et allumez l'imprimante.

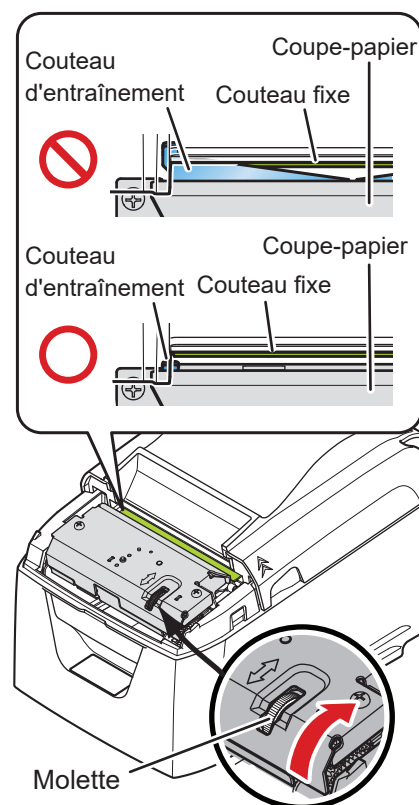
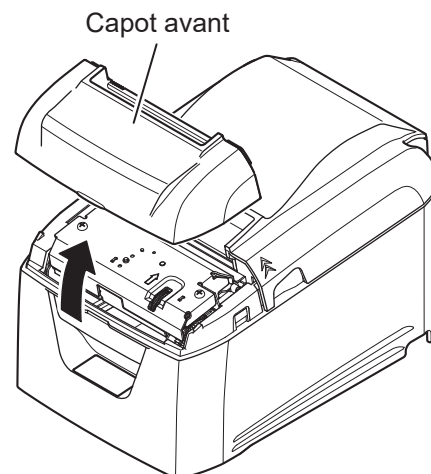

6. Maintenance

En cas d'accumulation de poussière de papier et d'impuretés, il est possible que l'imprimante n'imprime plus certaines portions des caractères. Pour prévenir ces problèmes, assurez la maintenance périodique de l'imprimante, notamment en retirant la poussière de papier du support de papier et la poussière de papier noircie de la surface de la tête thermique.

Remarque : éteignez l'imprimante avant d'en assurer la maintenance.

Il est conseillé de nettoyer l'imprimante tous les six mois ou toutes les 1 million de lignes.

6-1. Tête thermique

Pour retirer la poussière de papier noircie qui s'est accumulée sur la surface de la tête thermique, utilisez un coton-tige (ou un chiffon doux) imbibé d'alcool (éthanol, méthanol ou alcool isopropylique).

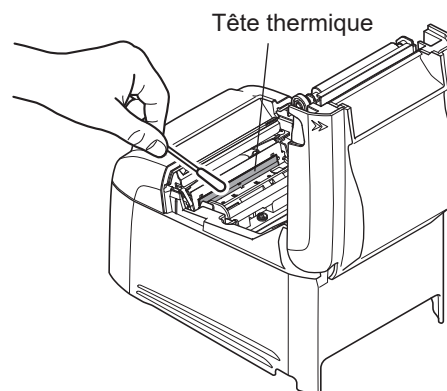

Remarque 1 : la tête thermique peut être facilement endommagée.

Assurez-vous de nettoyer la tête thermique avec un chiffon doux et faites attention de ne pas l'endommager.

2 : ne nettoyez pas la tête thermique juste après une impression, lorsqu'elle est encore chaude.

3 : faites attention à l'électricité statique lorsque vous nettoyez la tête thermique. L'électricité statique peut endommager la tête.

4 : ne mettez l'imprimante sous tension qu'une fois l'alcool complètement séché.

6-2. Rouleau en caoutchouc de la platine

Utilisez chiffon doux et sec pour retirer les impuretés du rouleau en caoutchouc. Nettoyez tout le rouleau en caoutchouc en le faisant tourner.

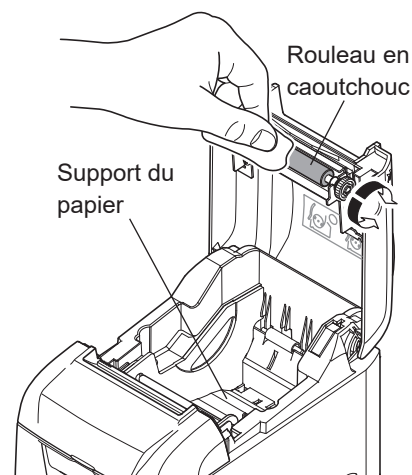

6-3. Support du papier

Éliminez les débris, la poussière, les particules de papier, etc., éventuellement accumulés sur le support de papier.

6-4. Capteurs et zone environnante

Retirez les débris, la poussière, les particules de papier, etc., des capteurs.

Si les capteurs de réflexion sont sales, la détection ne pourra pas être correctement assurée.

Vous pouvez les nettoyer assez facilement en utilisant une brosse ou un outil similaire.

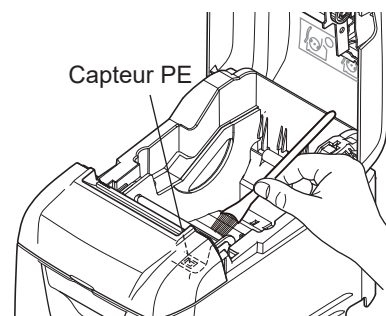



<https://www.starmicronics.com/support/>

Rev. 2.3